

# ワイドな切削幅で ダブルナイフ型 超精密・高性能な大型仕様機

- 荒切削用と仕上用の2枚刃により、1回の切削ですばらしい仕上肌が得られます。
- ナイフストックの一方を手前に40mm引き出すことにより、斜行角が変化しても刃物の切削幅が有効に使えます。
- 非接触型木材通過探知装置を使ったオートリターン方式を採用。材をキズつけず、極薄材のリターンも可能です。
- 送材方向切換えに電磁ブレーキを使用。過電流が発生しないため誤動作や故障が起きず、自動制御システムの安定性が一段とアップします。
- ナイフストックの交換時に便利な作業台付き。持ち運びの手間が省けます。
- ノブを回すだけで1/100mmまで微調整できるEGナイフストック付き。
- 特殊エンドレスベルトの使用で材にキズをつけません。
- 集中制御方式の採用により、操作性も抜群です。

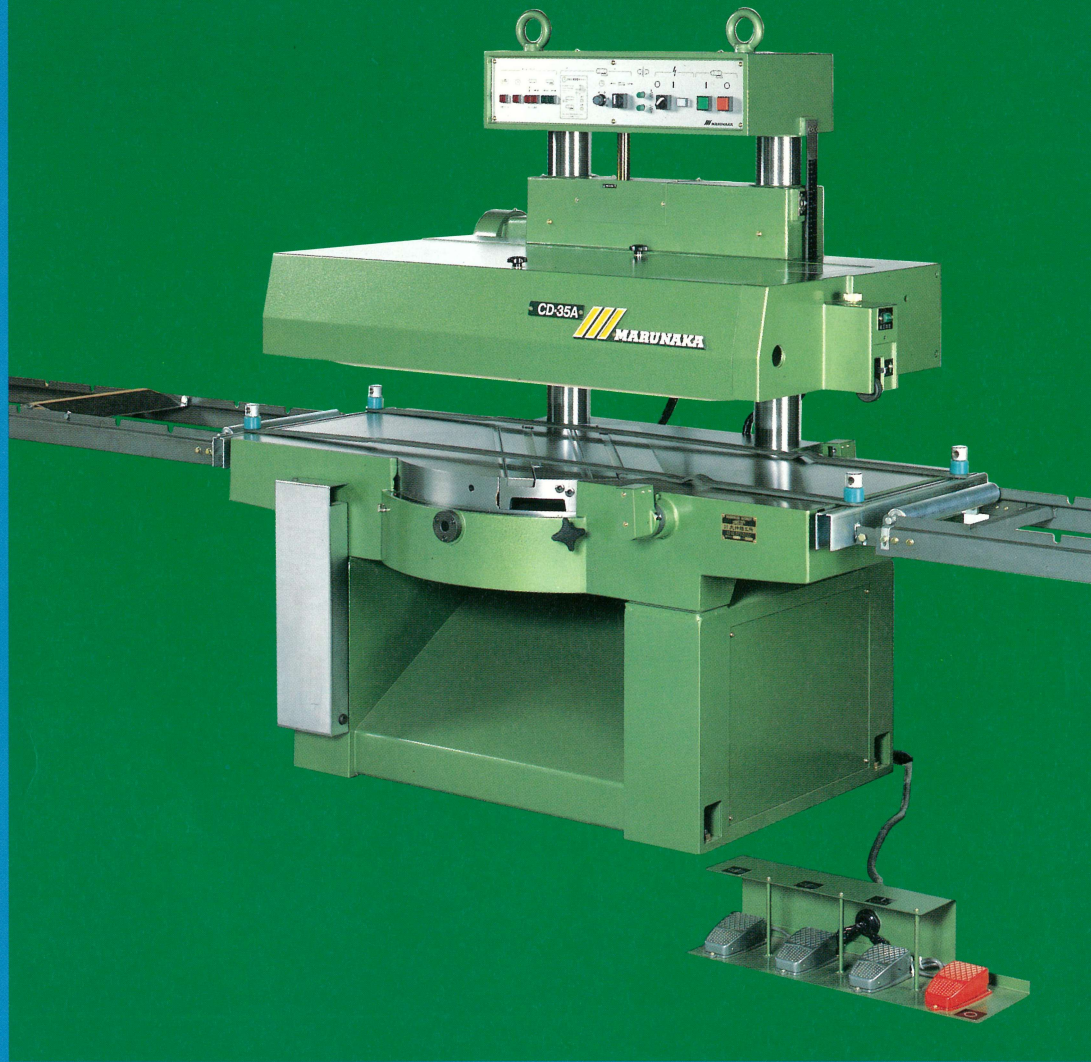

**SUPER SURFACER**  
**URTRA 14FX CUSTOM**

ウルトラ14FXカスタム  
**CD-35A**  
ダブルナイフ式斜行角可変型超仕上かんな盤

**MARUNAKA TEKKOSHO INC.**

**SUPER  
SURFACER  
URTRA 14FX  
CUSTOM**

# ウルトラ14FXカスタム CD-35A

薄材、幅広材も一発加工の美肌仕上げ。  
余裕の設計で生産性・作業性抜群。

●2枚刃方式

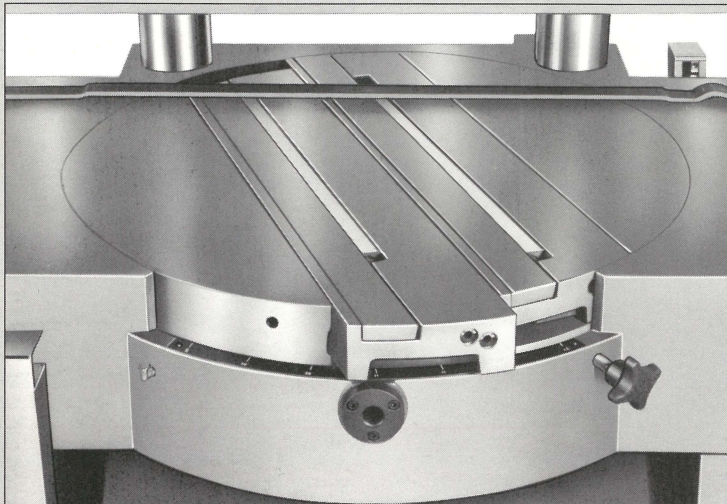

●ナイフストックと作業台

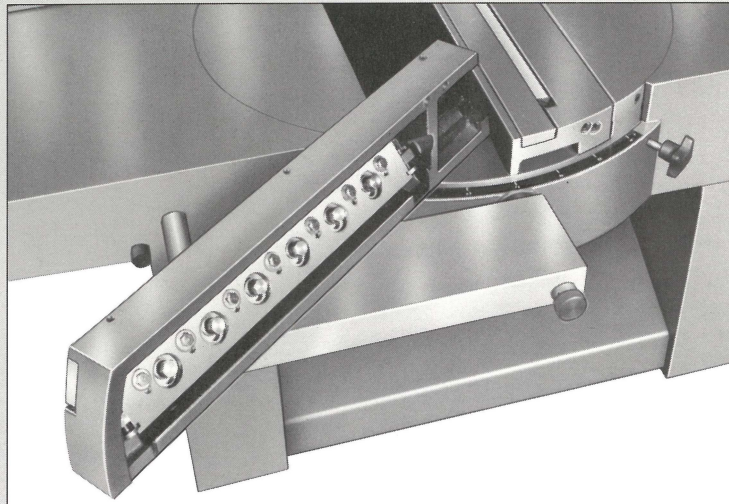

●操作パネル

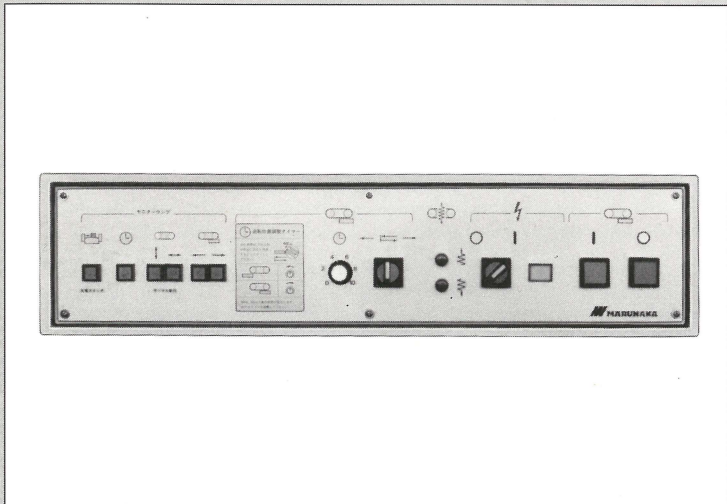

●仕様

型 式		CD-35A
加工寸法	最大幅	350mm (40°) 155mm (60°)
	最大厚	240mm
斜 行 角 度		0°~60°可変
送 材 速 度	50 Hz	50 m/min
	60 Hz	60 m/min
所 要 動 力	送 り	3.7KW三相200V F種 B付
	ヘッ ド 昇 降	0.4KW三相200V
送材ベルト寸法	内 径	760mm
	幅	350mm
	厚	17mm
内 周 長		2388mm
刃 物 寸 法 (長さ×幅×厚さ)	表 刃	500×75×9mm
	裏 刃	500×75×8mm
テ ー ブ ル	高 さ	650mm
	長 さ	1410mm
機 械 寸 法	幅×長さ×高さ	
	1280×1570×1545mm (補助ローラ台使用時4300mm)	
機 械 重 量		1000kg

※仕様は改良の為予告なく変更することがあります。



**株式 丸 仲 鐵 工 所**

〒421-01 静岡市北丸子1丁目5番5号 TEL (0542)59-8111(代)  
TLX 3962-475 MARNAK J FAX (0542)57-0498

代理店