

# ●ワイドな切削幅でダブルナイフ型

SUPER SURFACER URTRA 14FX CUSTOM

# ●超精密・高性能な大型仕様機

美しい仕上がりと効率の良さで群を抜く、丸仲の大型超仕上かな盤。幅広い材の加工ができる特別機構や一発仕上げの2枚刃方式などを採用。オートリターン方式で、しかも極薄材の加工も可能になりました。省力化がはかれ、より一層パワフルで使い易くなったビックな新鋭機です。

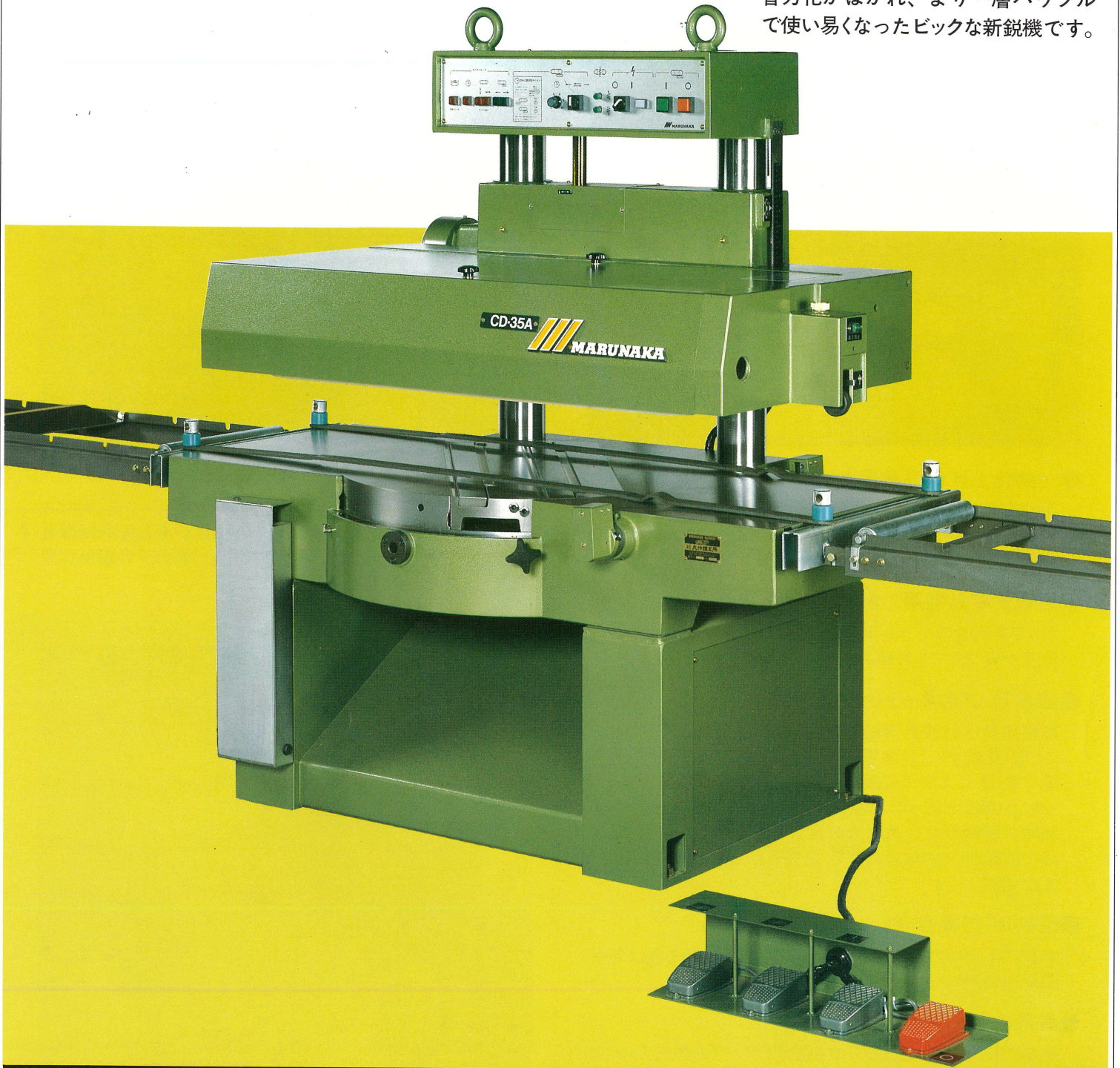

ダブルナイフ式斜行角可変型超仕上かな盤

# ウルトラ14FXカスタムCD-35A



MARUNAKA TEKKOSHO INC.

材を選ばず、人を選ばぬ新機構。

# ウルトラ14FXカスタムCD-35A

## 余裕の設計で作業性抜群！

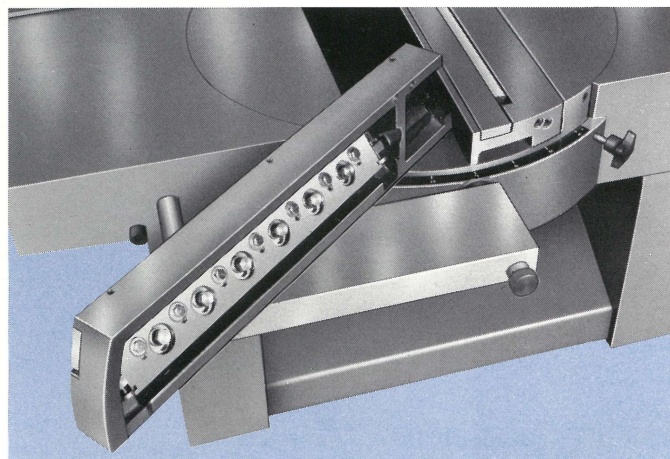

### ●一発仕上げの2枚刃方式

荒切削用、仕上用と、刃物は2枚セットされています。1回の切削で、すばらしい仕上肌が得られますので、作業能率が向上します。

### ●刃物が有効利用できる特別機構

ナイフストックの一方を手前に40mm引き出すことにより、斜行角度が変化しても刃物の切削幅が有効に利用できます。

### ●能率アップのオートリターン方式

非接触型木材通過探知装置により、加工材にキズをつけることなく動作をし、従来難しいとされた極薄材のリターンも可能です。送材方向の切換えは、モーターを直接逆転するプランキング制動と違って、丸仲独特の二重切換方式ですから、逆転時に衝撃がなく、過電流の発生を抑えます。仕上面にも急激な制動がかかりませんので、肌荒れがなく美しい木肌に仕上がります。

### ●便利な「作業台」付

ナイフストックの交換時に便利な作業台です。持ち運びの手間が省けます。

### ●好評の「EGナイフストック」付

かんな削りの基準になる刃口を固定して、刃先の出入りによって削り厚さが調整できる理想的な装置です。ノブを回すだけで100分台の微調整ができます。

### ●各個所に採用、親切機構

強力な送材力、作業が楽な特許の固定式テーブル、材にキズをつけない特殊エンドレスベルト、操作が楽な集中制御方式など、美しい材を効率良く得るための機構が各個所に採用されています。

### ●仕様

加工寸法	最大幅	350mm (40°)
	最大厚	155mm (60°)
斜行角度		240 mm
斜行角度		0°~60°可変
送材速度	50 Hz	50 m/min
	60 Hz	60 m/min
所要動力	送り	3.7KW三相200V F種 B付
	ヘッド昇降	0.4KW三相200V
送材ベルト寸法	内径	760mm
	幅	350mm
	厚	17mm
刃物寸法 (長さ×幅×厚さ)	内周長	2388mm
	表刃	500×75×9mm
テーブル	裏刃	500×75×8mm
	高さ	650mm
機械寸法	長さ	1410mm
	幅×長さ×高さ	1280×1570×1545mm (補助ローラ台使用時4300mm)
機械重量		1000kg

代理店

株式会社 丸仲鐵工所

静岡市北丸子1丁目5番5号 電話(静岡) <0542>59-8111代  
 〒421-01 テレックス 3962-475 MARNAK J  
 ファクシミリ <0542>57-0498