

# ルータービットで 高精度加工。 操作性・安全性抜群。

- 横架材、柱材への根太彫り、間柱欠き等、欠き込み作業を大小2本のビットにより行ないます。
- レバースイッチを操作するだけで刃物が前後左右に移動し、加工します。従来のように重いヘッドを動かしませんので、操作が容易でしかも作業者の手が刃物とともに移動しないため安全性にも優れています。
- 主軸はNCルータと同様の高周波モータを装備しているので、高精度、低振動で作業できます。また刃物の外径に合わせて各種軸ごとに回転数を設定することが可能です。
- 主軸ヘッドを下降させると予め設定された切削深さが自動的に決まります。なお切削深さは3種類設定できます。
- 材料の締め付け・解放は手元のスイッチで迅速に行うことができます。

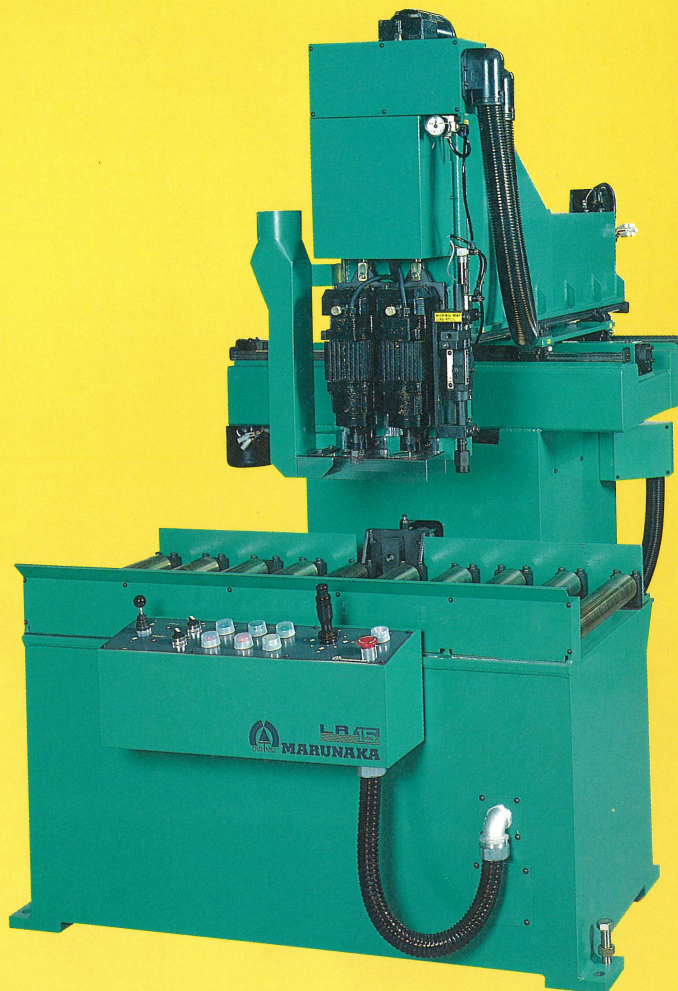

**SHIGUCHI  
ROUTER  
MACHINE**

**LR-15**  
仕口ルータ

**MARUNAKA TEKKOSHO INC.**

**SHIGUCHI  
ROUTER  
MACHINE**

# LR-15 仕口 ルータ

ダブルだから高能率。  
ヘッドの動きはレバースイッチで簡単操作。

●操作パネル



●ヘッド部分

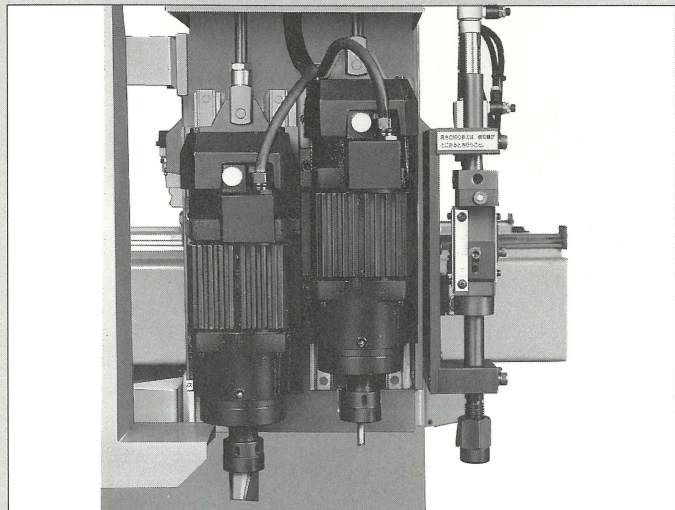

●仕様

型 式		LR-15
加工材寸法	幅	90~450mm
	高	90~450mm
ストローク	X	600mm
	Y	520mm
	Z	420mm
	主軸選択	50mm
主 軸	第一軸	2KW 2P
	第二軸	2KW 2P
	最大回転数	14,000rpm
	駆 動	インバータ
	チャック径	φ12(オプションφ16)
所要動力	主 軸	2KW
	軸 移 動	0.5KW
	計	2.5KW
使用空気圧		7kgf/cm <sup>2</sup>
機械寸法(幅×奥行×高さ)		1,150×1,800×1,950mm
機 械 重 量		1,450kg
集 塵 口 径		φ100mm×2

※仕様は改良のため、予告なく変更することがあります。



株式会社 **丸 仲 鐵 工 所**

〒421-01 静岡県北丸子1丁目5番5号  
TLX 3962-475 MARNAK J

TEL (054)259-8111(代)  
FAX (054)257-0498

代理店