

●ダブルナイフで斜行角可変型

SUPER SURFACER ULTRA PHOENIX COSTOM III

●堅牢・超精密・高性能機

丸仲の技術陣が超仕上かんな盤に要求される、仕上りの美しさ・スピード・省力性を徹底的に追求。一発仕上の2枚刃方式に、どんな材でもベストの斜行角可変方式、作業能率を上げるオートリターン方式など数々の新機構を採用。美しい仕上肌と余裕のパワー、使いよさを備えた強力新鋭機です。



特許・実用新案

日 本PAT No.1065410

日 本PAT No.1044459

日 本PAT No.1038649

ダブルナイフ式斜行角可変型超仕上かんな盤

ウルトラフェニックスカスタム III



MARUNAKA TEKKOSHO INC.

ウルトラフェニックスカスタムⅢ

最適斜行角で一発仕上げ

●材を選ばない斜行角可変方式

硬材・軟材、含水率の多少、どんな材にでもベストマッチする斜行角度に調節できます。又、わかりやすい斜行角度表がついていますから、材の最適斜行角度の判断も容易です。

超仕上げ可能な		斜行角度表															MARUNAKA	
硬材	ネズコ	檜	樟	スルス	ノール	桐	楠	朴	セン	樟	楮	桂	紫檀	黒檀	軟材			
含水材	ヒバ	杉	桐	樟	杉	桐	松	桜	ラワン	櫻	桜	ラワン	花梨	槐	乾燥材			
60°	50°	40°	30°	20°	10°	0°												
SOFT WOOD WET TIMBER	BALSA PAULOWNIA	NOBLE FIR SPRUC	CEDAR CYPRESS	AGATHIS PINE	GRAND FIR POPLAR	OLIVE WALNUT	TEAK BEECH	APITON MAHOGANY	RAPOUK LALAN	OAK ROSE WOOD	CEYLON EBONY	HARD WOOD DRY TIMBER						

●一発仕上げの2枚刃方式

荒仕上用の1枚目、仕上用の2枚目とセットされた2枚刃方式です。
1回の刃削で、すばらしい仕上肌が得られますので、作業能率が向上します。

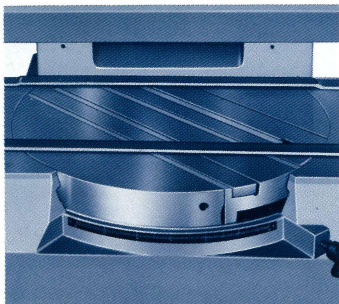

●厚薄自在のクッション調整機構

厚さムラのある材にはクッションを多く、薄材にはクッションを少なく、材に応じてクッション量を簡単に調整できる機構を採用しました。

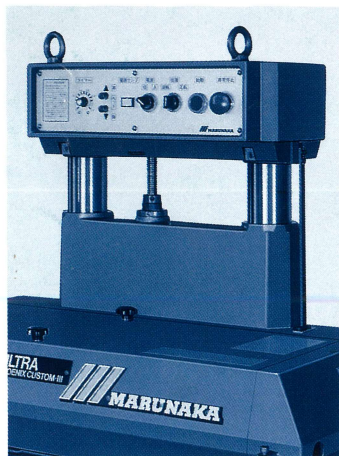

●まさに国際機、信頼の海外特許

日本	PAT	No.1038649
	//	No.1044459
	//	No.1065410
ドイツ	//	No.7114918
イギリス	//	No.1382477
アメリカ	//	No.3727654
イタリア	//	No. 931259
カナダ	//	No. 973779
ポーランド	//	No. 157590
ルーマニア	//	No. 61468
スペイン	//	No. 196474

●ヘッド昇降は自動式

フットペダルで、ヘッドの昇降ができる自動式です。
厚みゲージが材に触れると、ヘッドが自動的に停止しますから、余分な動きがなく、常に適確に合わせられます。

●好評の「EGナイフストック」付

かなな削りの基準になる刃口を固定して、刃先の出入りによって削り厚さを調整できる理想的な装置で、ノブを回すだけで100mmという微調整ができます。

●幅広材もOK オープンサイド方式

機械の片側が開いていますので、テーブル幅より広い材でも加工できます。
また、これによりメンテナンスも非常に楽になりました。

●能率アップのオートリターン方式

非接触型木材通過探知装置により、加工材にキズをつけず、安定した動作をします。
又、送材方向の切換えは、モーターを直接逆転するブラッキング制動と違って、丸弁独特の二重切換式ですから、逆転時に衝撃がなく、過電流の発生を押えます。したがって仕上面にも急激な制動がかかりませんので、肌荒がなく美しい木肌に仕上げます。

●各個所に採用、親切機構

その他、強力な送材力、作業が楽な特許の固定式テーブル、材にキズをつけない特殊エンドレスベルト、操作が楽な集中制御方式など、美しい材を効率良く得るための機構が各個所に採用されています。

●仕様

型 式		CA-25YBI
加工寸法	最大幅	250mm(40°)・105mm(60°)
	最大厚	180mm
斜行角度	度	0°~60°可変
	(50Hz)	54m/min
送材速度	(60Hz)	65m/min
	送り	2.2KW・200V 3相
所要動力	ヘッド昇降	0.1KW
	全長	1,200mm
テーブル	全幅	650mm
	幅	890mm
機械寸法	長さ	1,380mm
	高さ	1,460mm
	機械重量	580kg

*仕様は改良のため、予告なく変更することがあります。

株式会社 丸仲鐵工所

静岡市北丸子1丁目5番5号 電話(静岡)<0542>59-8111代
〒421-01 テレックス 3962-475 MARNAK J
ファクシミリ <0542>57-0498

代理店